



P850-1

Опція LS Upgrade

Значення потужності

| Напруга, частота | Основний | | Резервний |
|---------------------|----------|-----|-----------|
| | кВА | кВт | кВт |
| 400/230В, 50 Гц | 770 | 616 | 850 |
| | | 616 | 680 |



Значення при коефіцієнті потужності 0.8

Щоб ознайомитися з показниками потужності та напруги тієї та інших генераторних установок перейдіть до розділу з технічними даними та характеристиками

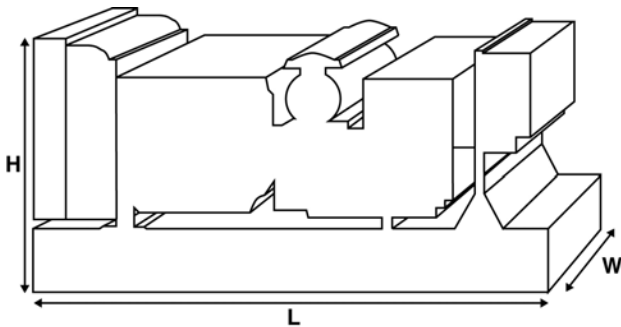

Розміри та масові параметри

| | | |
|------------|----|------|
| Довжина | мм | 4130 |
| Ширина | мм | 1690 |
| Висота | мм | 2569 |
| Суха маса | кг | 4930 |
| Повна маса | кг | 5040 |

Значення відповідно до стандартів ISO 8528, ISO 3046, IEC 60034, BS5000 та NEMA MG-1.22.
Зображена установка генератора може бути оснащена додатковим обладнанням.

Основний режим

Безперервне вироблення електроенергії (при змінному навантаженні) замість її придбання. Кількість годин експлуатації на рік не обмежена. Ця модель може працювати з 10-відсотковим навантаженням протягом 1 години через кожні 12 годин.

Резервний режим

Безперервне вироблення електроенергії (при змінному навантаженні) у разі несправності основного джерела. У цьому режимі перевантаження неприпустиме. Генератор даної моделі розрахований за піковою безперервною потужністю (відповідно до стандарту ISO 8528-3).

Стандартні умови експлуатації

Примітка: Стандартні умови експлуатації: температура повітря на впуск – 25°C, висота – 100 м над рівнем моря, відносна вологість – 30 % Витрата палива вказана при повному навантаженні Дизельне паливо з питомою масою 0,89 класу 8

Компанія FG Wilson пропонує низку додаткових можливостей, які допоможуть задовольнити будь-які Ваші потреби в енергозабезпеченні.

Опції, що пропонуються:

- Оновлення до норм Європейського сертифіката відповідності
- Різноманітні шумопоглинаючі кожухи
- Ряд синхронізуючих панелей керування для генераторних установок
- Додаткові пристрої аварійної сигналізації та вимкнення
- Широкий асортимент систем глушіння вихлопу, що забезпечують різні рівні зниження шуму

Для отримання додаткової інформації про стандартні та додаткові можливості, передбачені для цього виробу, будь ласка, зверніться до місцевого дилера або відвідайте веб-сайт:

www.fgwilson.com

P850-1

Опція LS Upgrade



Розрахункові параметри та робочі характеристики

| | | |
|---|--|-------|
| Марка двигуна | Perkins | |
| Модель двигуна: | 2806A-E18TTAG5 | |
| Марка генератора змінного струму | Leroy Somer | |
| Модель генератора: | LL7224L | |
| Панель керування: | PowerWizard 2.1+ | |
| Опорна рама: | 3-полюсний автоматичний переривник ланцюга | |
| Тип розмикача ланцюга: | 3-полюсний автоматичний повітряний переривник ланцюга/Автомат. | |
| Частота: | 50 Гц | |
| Частота обертання колінчастого валу: об/хв | 1500 | |
| Місткість паливного бака: | л | 1702 |
| Витрата палива в основному режимі | л | 160.3 |
| Витрата палива у резервному режимі | л | 179.9 |

Технічні характеристики двигуна

| | | |
|--------------------------------------|---------------------------------|------|
| Кількість циліндрів | 6 | |
| Розташування | Рядний | |
| Цикл | 4-тактний | |
| Діаметр | мм | 145 |
| Хід | мм | 183 |
| Система впуску | з турбонаддувом та інтеркулером | |
| Система охолодження | Вода | |
| Тип управління | Електронний | |
| Клас управління | ISO 8528 G3 | |
| Ступінь стиснення | 14.0:1 | |
| Робочий обсяг | л | 18.1 |
| Момент інерції: | кг/м ² | 3.59 |
| Напруга | | |
| Заземлення | Негативний | |
| Зарядний пристрій для акумулятора, А | 50 | |
| Суха маса двигуна | кг | 2361 |
| Повна маса двигуна | кг | 2477 |

Параметри продуктивності двигуна 50 Гц

| | | | |
|---|-------|------|--|
| Частота обертання колінчастого валу | об/хв | 1500 | |
| Повна потужність двигуна в основному режимі | кВт | 671 | |
| Повна потужність двигуна в резервному режимі | кВт | 739 | |
| Середній ефективний гальмівний тиск в основному режимі | кПа | 2961 | |
| Середній ефективний гальмівний тиск у резервному режимі | кПа | 3261 | |

P850-1

Опція LS Upgrade



Паливна система

| | | | | | |
|----------------------------|-------|-----------------------------|-------------------|------------------|------------------|
| Тип паливного фільтра: | | Екологічний змінний елемент | | | |
| Рекомендований вид палива: | | Дизельне паливо класу А2 | | | |
| Витрата палива при | | 110% навантаження | 100% навантаження | 75% навантаження | 50% навантаження |
| 50 Гц, основний: | л/год | 179.9 | 160.3 | 117.6 | 80.9 |
| 50 Гц, резервний | л/год | - | 179.9 | 130.3 | 88 |

(при використанні дизельного палива з питомою щільністю 0.85, що відповідає стандарту BS2869 Клас А2, EN590)

Пневматична система

50 Гц

| | | | | |
|---|--------------------|------------------------------------|--|--|
| Тип повітряного фільтра: | | Повітряні фільтри некасетного типу | | |
| Потік повітря горіння в основному режимі | м ³ /хв | | | |
| Потік повітря горіння у резервному режимі | м ³ /хв | | | |
| Обмеження максимального об'єму повітря горіння на вході | кПа | 3.7 | | |

Система охолодження

50 Гц

| | | | | |
|--|--------------------|-----------|--------------|--|
| Місткість системи охолодження | л | 109.5 | | |
| Тип насоса системи охолодження: | | | Відцентровий | |
| Передача тепла охолоджувальної рідини та масла: основний | кВт | 186 | | |
| Передача тепла охолоджуючої рідини та масла: резервний | кВт | 205 | | |
| Передача тепла до моторного відсіку*: основний | кВт | 130.7 | | |
| Передача тепла до моторного відсіку*: резервний | кВт | 143.1 | | |
| Навантаження на вентилятор системи охолодження: | кВт | 27.6 | | |
| Потік повітря, що охолоджує, проходить через радіатор: | м ³ /хв | | | |
| Зовнішнє обмеження охолоджуючого потоку повітря: | Па (в Н2О) | 125 (0.5) | | |

* Тепло, що виділяється двигуном і генератором змінного струму Розрахований для роботи при температурі навколишнього повітря до 50 °С.
Значення номінальної потужності за певних умов можна уточнити у дилера FG Wilson у Вашій країні.

Система змащення

| | | | | |
|---------------------------|---|----------------------------|--|--|
| Тип масляного фільтра: | | Екологічний, повнопоточний | | |
| Ємність системи змащення: | л | 68 | | |
| Ємність піддону картера: | л | 56 | | |
| Тип олії: | | API CH4/CI4 | | |
| Охолодження олії: | | Вода | | |

Вихлопна система

50 Гц

| | | | | |
|--|--------------------|-----|--|--|
| Макс. допустимий протитиск: | кПа | 8.5 | | |
| Потік вихлопних газів: основний | м ³ /хв | 132 | | |
| Потік вихлопних газів: резервний | м ³ /хв | 142 | | |
| Температура вихлопних газів: основний | °С | | | |
| Температура вихлопних газів: резервний | °С | 474 | | |

P850-1

Опція LS Upgrade



Фізичні параметри генератора змінного струму

| | |
|----------------------------------|--|
| Кількість підшипників: | 1 |
| Клас ізоляції: | H |
| Крок обмотки: | 2/3 |
| Код обмотки | 6S |
| Провід: | 6 |
| Клас герметичності: | IP23 |
| Система збудження: | AREP (збудження за рахунок регулятора напруги) |
| Автоматичне регулювання напруги: | R450M |

* залежить від коду напруги

Експлуатаційні параметри генератора змінного струму

| | |
|---|-----------|
| Перевищення частоти обертання: об/хв | 2250 |
| Регулювання напруги (Встановлений режим): % | +/- 0.5 |
| Форма сигналу NEMA = TIF: | 50 |
| Форма сигналу IEC = THF: % | 2 |
| Загальний зміст гармонік LL/LN: % | 4 |
| Радіоперешкоди: | EN61000-6 |
| Тепловіддача: 50 Гц кВт | 36.1 |

Параметри продуктивності генератора змінного струму, 50 Гц:

| | | 415/240 V | 400/230 V | 380/220 V | |
|-----------------------------------|------|-----------|-----------|-----------|-----|
| Код напруги | | | | | |
| Пускова потужність* | кВА | 2268 | 2117 | 1924 | |
| Потужність короткого замикання ** | % | 300 | 300 | 300 | 300 |
| Опір | Xd | 2.971 | 3.198 | 3.544 | |
| | X'd | 0.145 | 0.156 | 0.173 | |
| | X''d | 0.125 | 0.125 | 0.138 | |

Зазначений опір відноситься до основного режиму.

* Засновано на падінні напруги 30% при коефіцієнті потужності 0.6.

** З додатковою незалежною системою збудження (Постійний магніт / Допоміжна обмотка)

P850-1

Опція LS Upgrade



Вихідна потужність, 50 Гц

| Код напруги | Основний | | Резервний | |
|-------------|----------|-----|-----------|-----|
| | кВА | кВт | кВА | кВт |
| 415/240 В | 770 | 616 | 850 | 680 |
| 400/230 В | 770 | 616 | 850 | 680 |
| 380/220 В | 770 | 616 | 850 | 680 |
| 230/115 В | | | | |
| 220/127 В | | | | |
| 220/110 В | | | | |
| 200/115 В | | | | |
| 240 В | | | | |
| 230 В | | | | |
| 220 В | | | | |



P850-1

Опція LS Upgrade

Контактна інформація Дилера

Документація

Посібник з експлуатації та технічного обслуговування, а також схеми електричних з'єднань.

Стандарти, яким відповідають генераторні установки

Устаткування відповідає вимогам таких стандартів: BS5000, ISO 8528, ISO 3046, IEC 60034, NEMA MG-1.22.

Гарантія

Щодо генераторних установок потужністю 6,8–750 кВА, що використовуються як основне джерело енергії, гарантійний період складає 12 місяців з дня введення в експлуатацію і не передбачає обмежень за кількістю годин роботи (8760 годин). на рік.

Щодо генераторних установок потужністю 730–2500 кВА, що використовуються як основне джерело енергії, гарантійний період становить 12 місяців з дня введення в експлуатацію без обмежень за кількістю годин роботи (8760 годин) або 24 місяці з дня введення в експлуатацію з обмеженням 6000 годин роботи. Щодо генераторних установок, що використовуються як резервне джерело енергії, гарантійний період становить 36 місяців з дня введення в експлуатацію та обмежується 500 годинами роботи на рік.

Продукція компанії FG Wilson виробляється у таких країнах:

Північна Ірландія • Бразилія • Китай • Індія

Штаб-квартира компанії FG Wilson розташована у Північній Ірландії, а її дилерська мережа охоплює всі регіони світу. Щоб зв'язатися із центром продажу у Вашому регіоні, будь ласка, відвідайте веб-сайт компанії FG Wilson: www.fgwilson.com.

FG Wilson є товарним знаком, що належить компанії Caterpillar (NI) Limited.

Відповідно до політики постійного вдосконалення продукції ми залишаємо за собою право на внесення технічних змін без попередження.